

Induc-NoLimit

by ADVENTYS



KIT MULTI-ZONE INDUCTION 16.000W

Par zone		Matériaux	Carter inox et verre vitrocéramique.
Position	Puissance (W)		
1	25	Inducteurs	8 inducteurs recouvrant la totalité du verre vitrocéramique.
2	50		
3	100	Commandes	Afficheurs 4 digits et codeurs incrémentaux. Réglable en puissance (watts) ou en température (°C). 220 niveaux de réglages en température : de 30 à 250°C. Longueur câbles commandes : 3m (câbles sur-mesure en option).
4	150		
5	200		
6	250		
7	300		
8	350		
9	400		
10	450		
11	500		
12	550		
13	600	Puissance	16.000 W.
14	650	Ampérage	24A (+/-)10% par phases.
15	700	Alimentation	Fonctionne entre 250 et 490V / 40 et 70Hz. Générateur pilotable par optimiseur d'énergie TERA WATT. 3 mémorisations de la zone de chauffe possible. Longueur câbles générateur : 3m (câbles sur-mesure en option). Compatible avec optimiseur d'énergie TERA WATT et SICO-TRONIC.
16	750		
17	800		
18	850		
19	900		
20	1000		
21	1100		
22	1200		
23	1300		
24	1400		
25	1500	Normes	EN 60335-2-36 (Normes Européennes pour la sécurité des appareils électriques)+A1, EN55011 et EN 55014-2 (CEM).
26	1600		
27	1700	Conception	Conçu et Fabriqué en France.
28	1800		
29	1900		
30	2000		



Dimensions kit KNL8

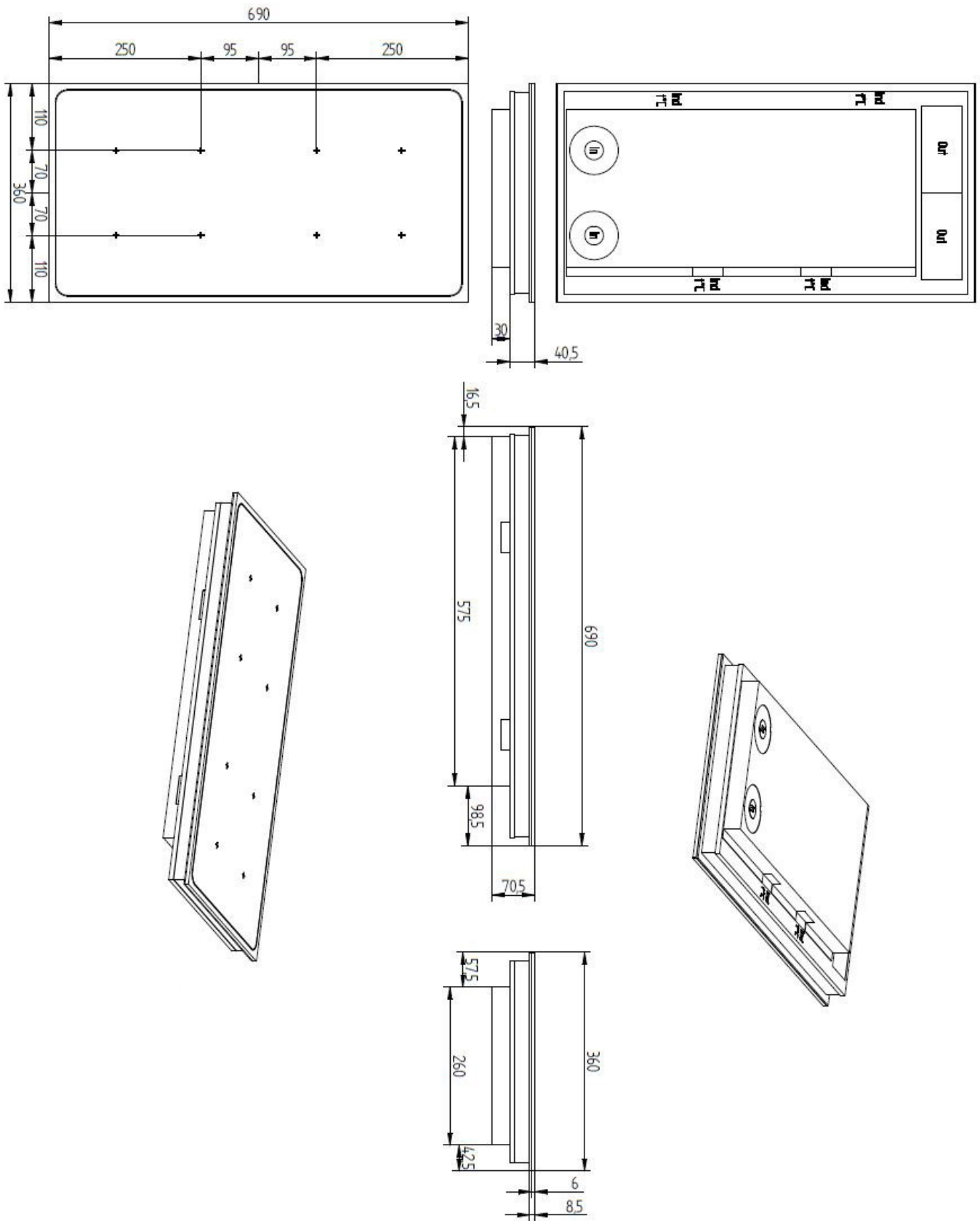

Dimensions d'intégration : 366 x 696 mm

Dimensions générateurs (x2)

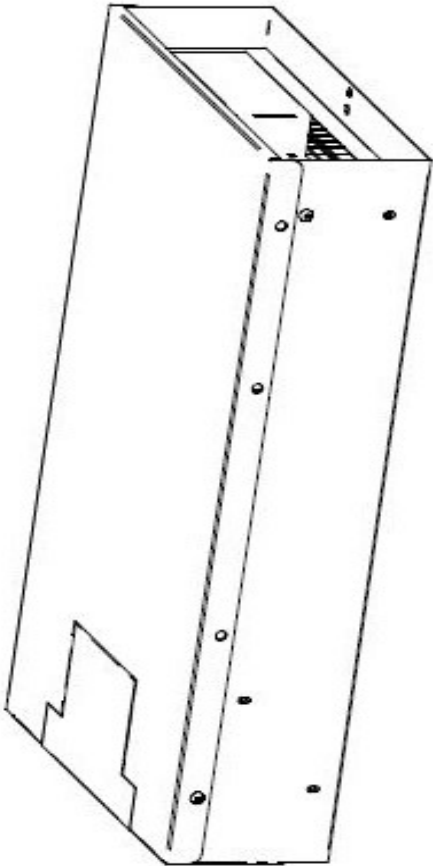
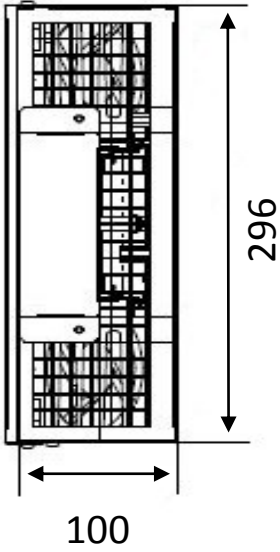
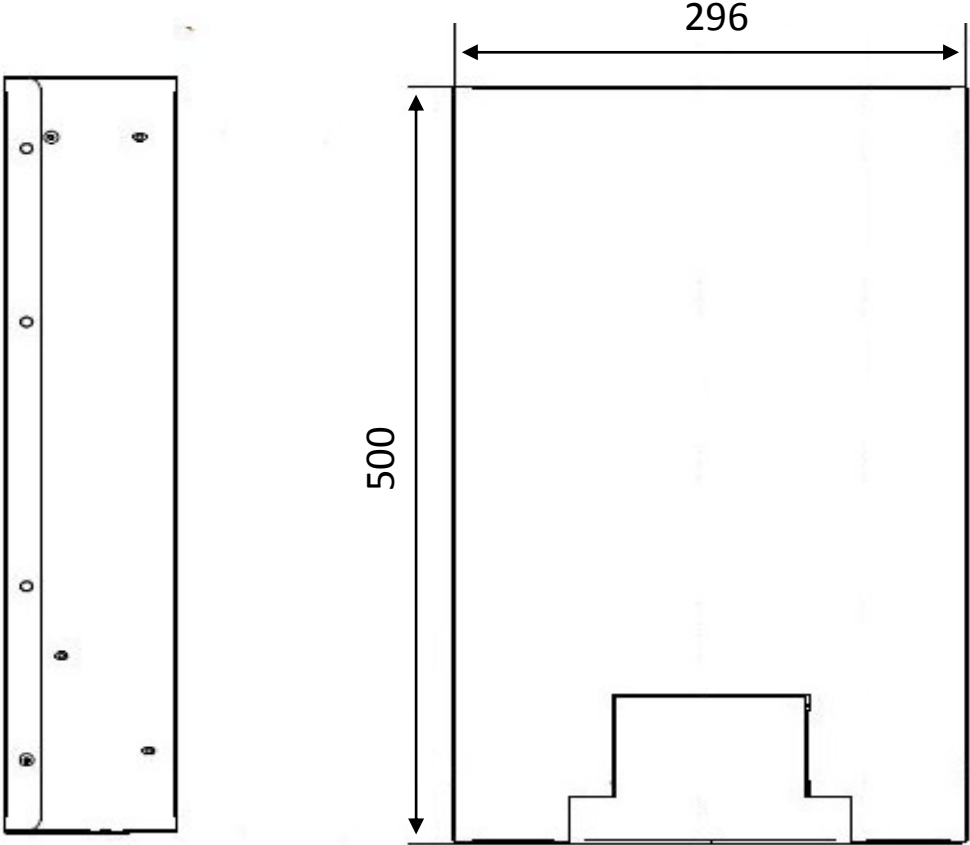

Dimensions commandes

