

	P11M 4000
Position	Température (°C)
1	60
2	70
3	80
4	90
5	100
6	110
7	120
8	130
9	140
10	150
11	160
12	170
13	180
14	190
15	200
16	210
17	220
18	230
19	250
20	275

Matériaux	Surface de chauffe en matériau composite haute performance (inox alimentaire conforme à la norme NFA36-711). Dimension zone de cuisson : 330 x 300mm.
Inducteur	Inducteur rectangulaire de 300 x 270mm.
Commandes	Commande Par manette 360° et affichage de la température en °C sur afficheur 4 digits 60°C à 275°C avec 20 positions de réglages.
Fonctions	Température de réglage: mini : 60°C – maxi: 275°C. Palier de réglage de température : 10°C. Temps pour obtenir 200°C: inférieur à 3 minutes. <u>Options pour intégrateur :</u> -Kit de ventilation spécifique -Longueur de câblage entre dessus et rack de 5 mètres -Longueur de câblage entre commande et dessus de 70 cm -Kit de filtration pour dessus et pour rack -Kit de commande simplifié (manette + led)
Puissance	4000 W.
Ampérage	6A par phases.
Alimentation	400V triphasé (fonctionne entre 320 et 450V / 40 et 70Hz).
Normes	CE, TUV Rheinland. EN 60335-1 et EN 60335-2-36 (Normes Européennes pour la sécurité des appareils électriques) EN55011 et EN55014-2 (CEM).
Conception	Conçu et Fabriqué en France.

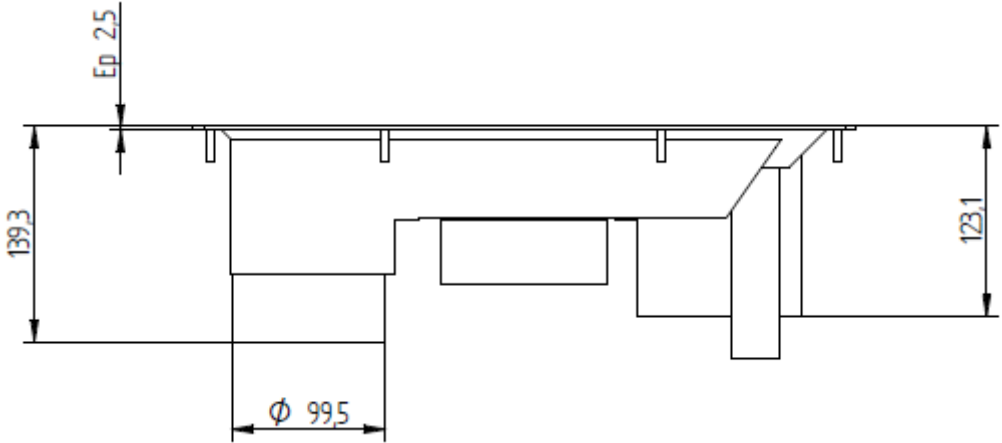

Dimension bandeau de commande

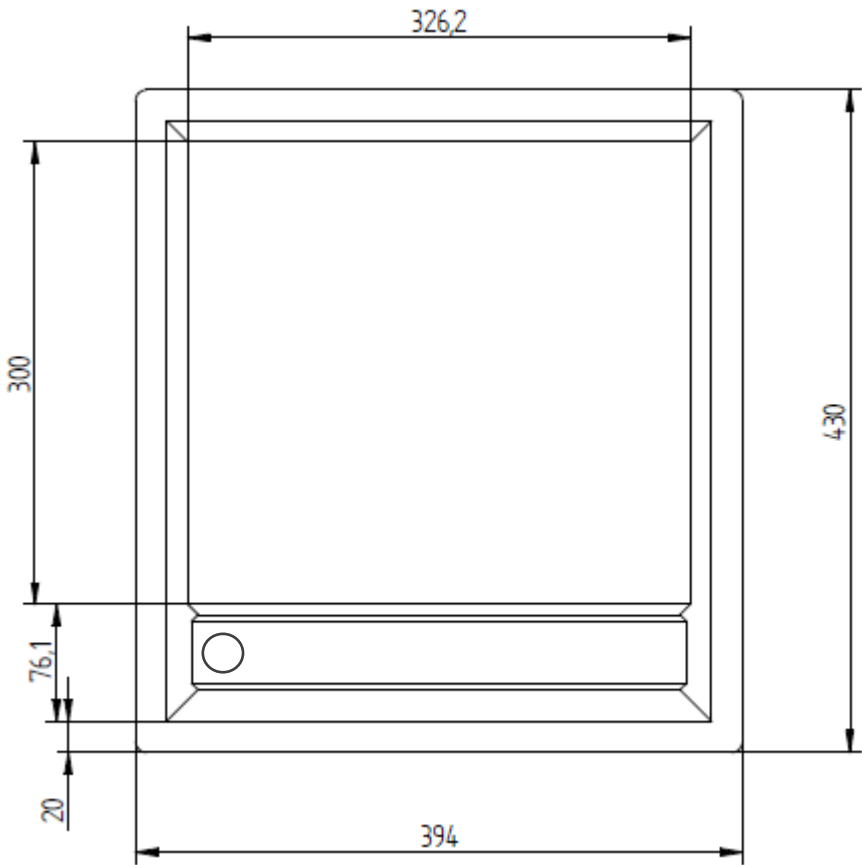
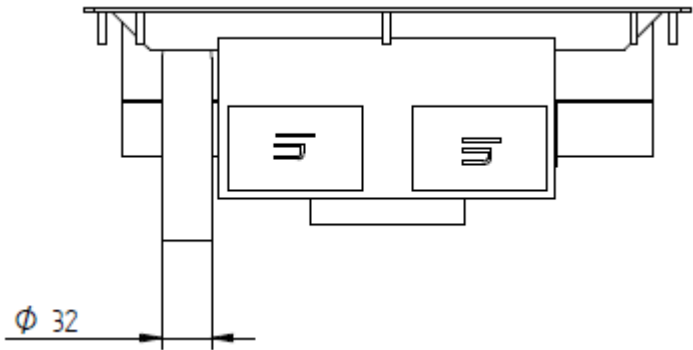
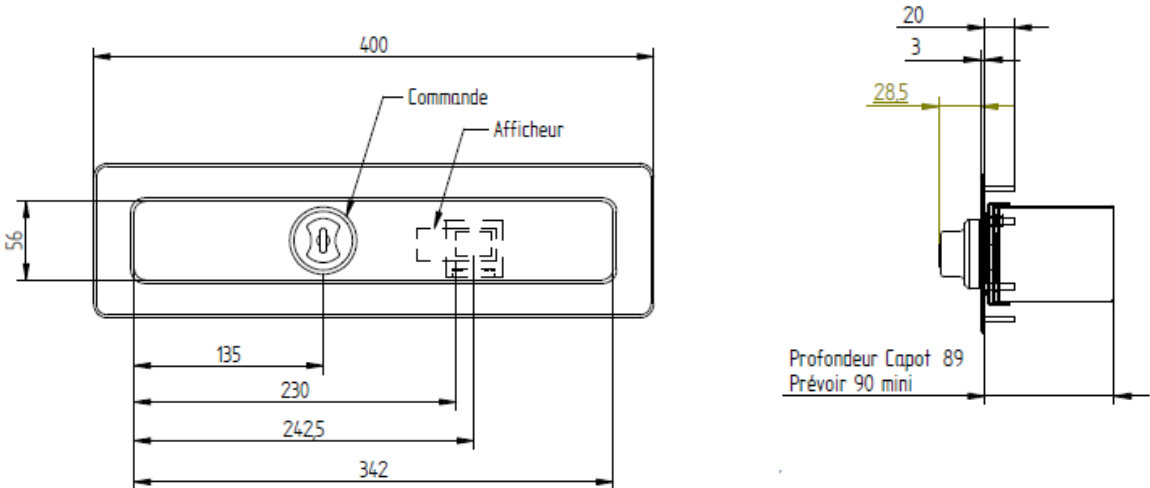

Plan d'intégration bandeau de commande

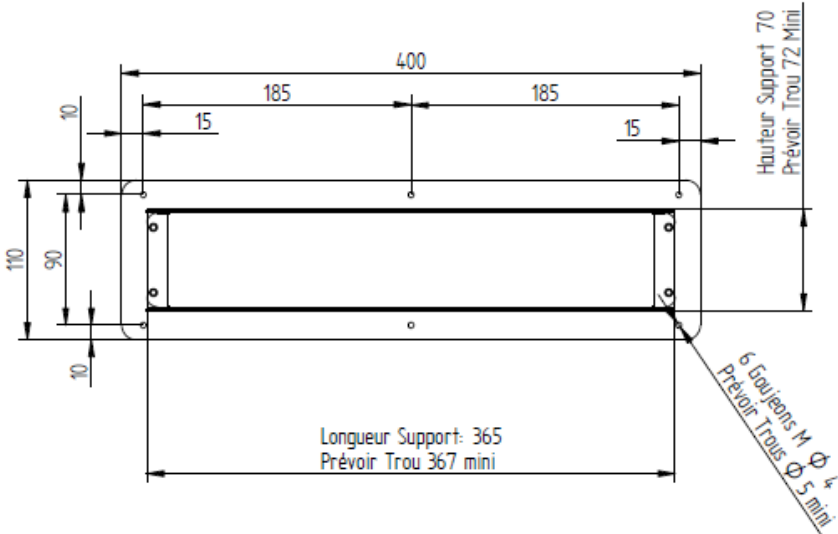

Aéraulique

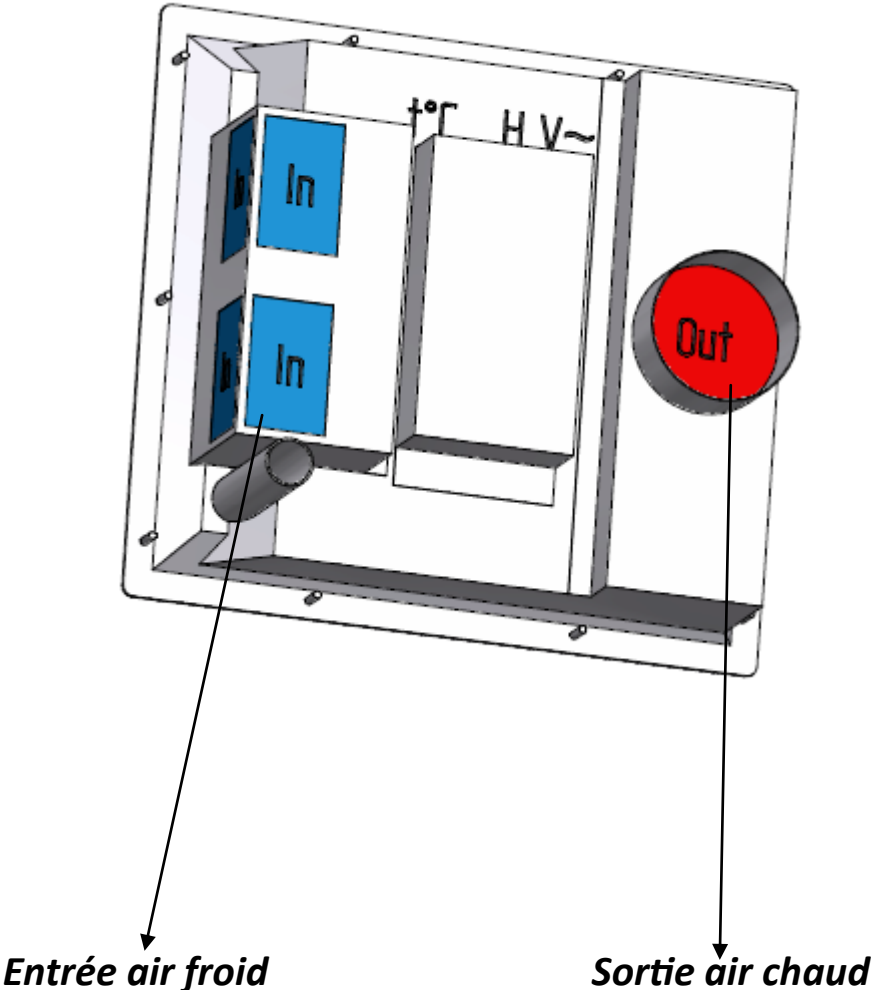

Dimensions générateur

